

- I** Bruciatori di gas ad aria soffiata
- GB** Forced draught gas burners
- F** Brûleurs gaz à air soufflé
- D** Gas-Gebläsebrenner
- E** Quemador de gas de aire soplado

Funzionamento bistadio progressivo o modulante
Progressive two-stage or modulating operation
Fonctionnement à deux allures progressives ou modulant
Gleitend-zweistufiger oder modulierender Betrieb
Funcionamiento de dos llamas progresiva o modulante

CODICE - CODE CÓDIGO	MODELLO - MODEL - MODELE MODELL - MODELO	TIPO - TYPE - TYP
3781622 - 3781623	RS 50/M MZ	826 T1
3781682 - 3781683	RS 50/M MZ	826 T80

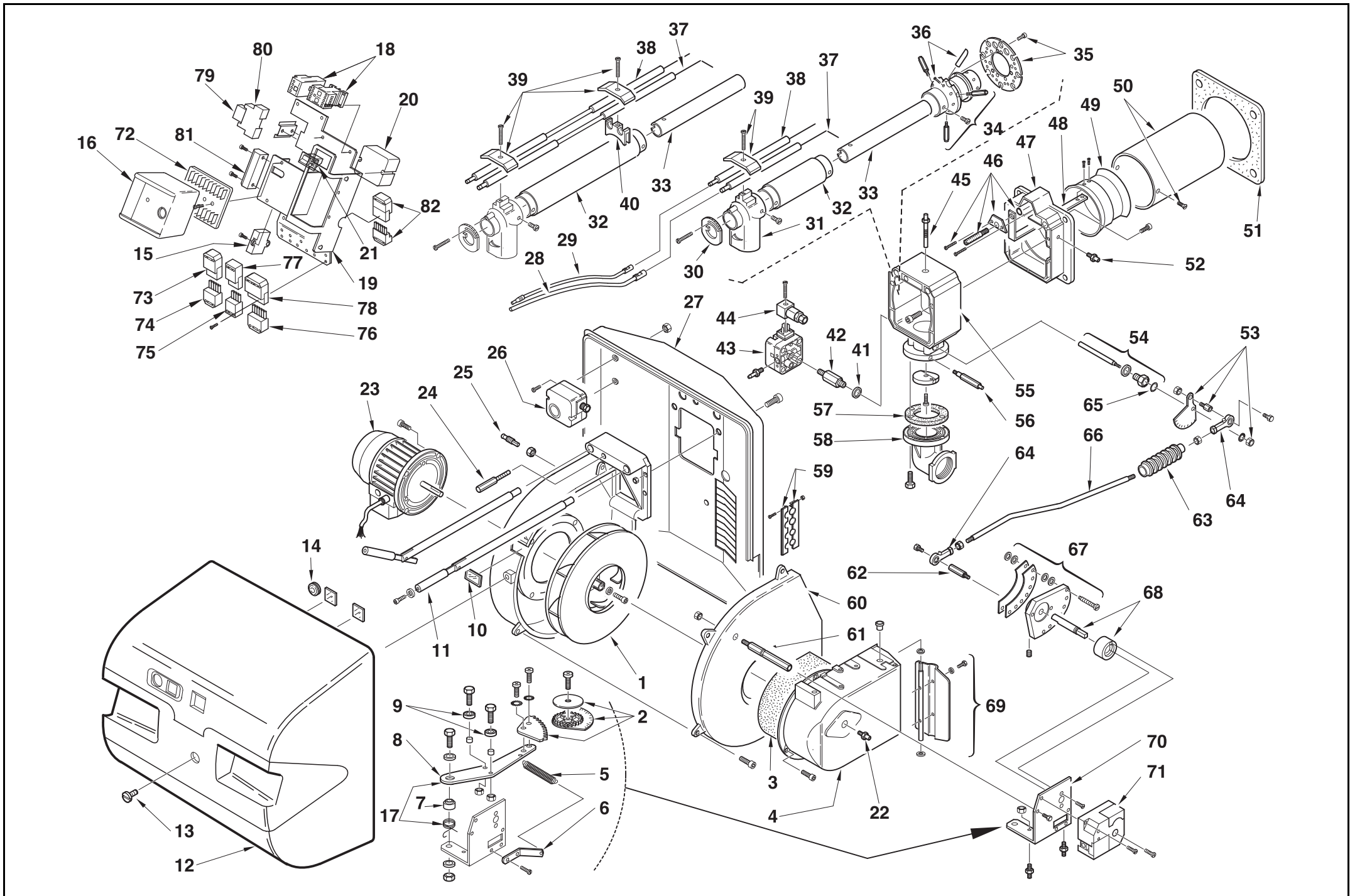

N.	COD.	3781622	3781623 *	3781682	3781683 *	DESCRIZIONE	DESCRIPTION	DESCRIPTION	BESCHREIBUNG	DENOMINACION	MATRICOLA BRUCIATORE BURNER SERIAL NUMBER MATRICULE BRULEUR BRENNER KENN-NUMMER MATRICULA QUEMADORES	**
1	3003762	•	•			GIRANTE	FAN	TURBINE	GEBLÄSERAD	TURBINA		C
1	3003760			•	•	GIRANTE	FAN	TURBINE	GEBLÄSERAD	TURBINA		C
2	3012063	•	•	•	•	QUADRANTE	GRADUATE SECTOR	SECTEUR GRADUE	SKALENSEGMENT	CUADRANTE		C
3	3003830	•	•	•	•	FONOASSORBENTE	SOUND DAMPING	INSONORISANT	GERÄUSCHDÄMMUNG	AISLAMIENTO ACUSTICO		C
4	3012077	•	•	•	•	BOCCA D'ASPIRAZIONE	AIR INTAKE	BOITIER D'ASPIRATION	ANSAUGÖFFNUNG	BOCA ASPIRACION		
5	3003879	•	•	•	•	MOLLA	SPRING	RESSORT	FEDER	MUELLE		
6	3012078	•	•	•	•	SQUADRETTA	SQUARE	EQUERRE-SUPPORT	HALTER	ESQUADRA		
7	3003843	•	•	•	•	PERNO	BAR	GLISSIERE	BOLZEN	PERNO		C
8	3012064	•	•	•	•	LEVA	LEVER	LEVIER	HEBEL	PALANCA		C
9	3003841	•	•	•	•	CUSCINETTO	BEARING	ROULEMENT	LAGER	COJINETE		C
10	3003763	•	•	•	•	VISORE	INSPECTION WINDOW	WISEUR	SICHTFENSTER	VISOR		
11	3003842	•	•	•	•	PERNO	BAR	GLISSIERE	BOLZEN	PERNO		C
12	3003765	•	•	•	•	COFANO	COVER	COFFRET	VERKLEIDUNG	ENVOLVENTE		
13	3003766	•	•	•	•	VITE	SCREW	VIS	SCHRAUBE	TORNILLO		
14	3007627	•	•	•	•	MEMBRANA	MEMBRANE	MEMBRANE	MEMBRAN	MEMBRANA		
15	3012155	•	•	•	•	FILTRO ANTIRADIODISTURBO	DEGLITCHER	FILTRE	ENTSTÖRER	FILTRO ANTI-INTERFERENCIA		C
16	3013362	•	•	•	•	APPARECCHIATURA	CONTROL BOX	BOITE DE CONTROLE	STEUERGERÄT	CAJA CONTROL		B
17	3013478	•	•	•	•	MOLLA - LEVA	SPRING - LEVER	RESSORT - LEVIER	FEDER - HEBEL	MUELLE - PALANCA		C
18	3003782	•	•	•	•	AVVIATORE	STARTER	DEMARREUR	ANLASSER	ARRANCADOR		C
19	3013772	•	•	•	•	SUPPORTO	SUPPORT	SUPPORT	HALTER	CORCHETE		
20	3002480	•	•	•	•	TRASFORMATORE	TRANSFORMER	TRANSFORMATEUR	ZÜNDTRANSFORMATOR	TRANSFORMADOR		
21	3012080	•	•	•	•	INTERRUTTORE	SWITCH	INTERRUPTEUR	SCHALTER	INTERUCTOR		
22	3012088	•	•	•	•	RACCORDO	CONNECTOR	MAMELON	NIPPEL	RACORD		C
23	3003773	•	•			MOTORE	MOTOR	MOTEUR	MOTOR	MOTOR		C
23	3012994			•	•	MOTORE	MOTOR	MOTEUR	MOTOR	MOTOR		C
24	3003778	•	•	•	•	ALBERINO	SHORT SHAFT	ARBRE	KLEINWELLE	ARBORILLO		
25	3003891	•	•	•	•	RACCORDO	CONNECTOR	MAMELON	NIPPEL	RACORD		C
26	3007444	•	•	•	•	PRESSOSTATO ARIA	AIR PRESSURE SWITCH	PRESSOSTAT AIR	LUFTDRUCKWÄCHTER	PRESÓSTATO AIRE		A
27	3012089	•	•	•	•	SCUDO ANTERIORE	FRONT SHIELD	BOUCLIER AVANT	VORDERES SCHILD	ESCUDO ANTERIOR		
28	3003848	•	•	•	•	COLLEGAMENTO SONDA	PROBE LEAD	CABLE DE CONNEXION SONDE	IONISATIONSKABEL	CABLE CONEXIÓN SONDA		
29	3003794	•	•	•	•	COLLEGAMENTO ELETTRODO	HIGH VOLTAGE LEAD	CONNEXION ELECTRODE	VERBINDUNG ELEKTRODE	CABLE ELECTRODO		A
30	3003846	•	•	•	•	GHIERA	RING NUT	BAGUE	NUTMUTTER	TUERCA		
31	3003854	•	•	•	•	GOMITO	ELBOW	COUDE	SCHLITTEN	CODO		
32	3003855	•		•		TIRANTE ESTERNO	EXTERNAL TIE ROD	TIRANT EXTERIEUR	AUSSERES GESTÄNGE	TIRANTE ESTERNO		C
32	3003856		•	•		TIRANTE ESTERNO	EXTERNAL TIE ROD	TIRANT EXTERIEUR	AUSSERES GESTÄNGE	TIRANTE ESTERNO		C
33	3003861	•		•		TIRANTE INTERNO	INTERNAL TIE ROD	TIRANT INTERIEUR	INNERES GESTÄNGE	TIRANTE INTERNO		C
33	3003862		•	•		TIRANTE INTERNO	INTERNAL TIE ROD	TIRANT INTERIEUR	INNERES GESTÄNGE	TIRANTE INTERNO		C
34	3012083	•	•	•	•	DISTRIBUTORE	DISTRIBUTOR	DISTRIBUTEUR	GASKOPF	DISTRIBUIDOR		

N.	COD.	3781622	3781623 *	3781682	3781683 *	DESCRIZIONE	DESCRIPTION	DESCRIPTION	BESCHREIBUNG	DENOMINACION	MATRICOLA BRUCIATORE BURNER SERIAL NUMBER MATRICULE BRULEUR BRENNER KENN-NUMMER MATRICULA QUEMADORES	**
35	3003849	•	•	•	•	DISCO	DISC	DISQUE	SCHEIBE	DISCO		
36	3003867	•	•	•	•	TUBETTO	TUBE	TUYAU	RÖHRCHEN	TUBO		
37	3012174	•	•	•	•	SONDA	PROBE	SONDE	FÜHLER	SONDA		A
37	3012177	•	•	•	•	SONDA	PROBE	SONDE	FÜHLER	SONDA		A
38	3012129	•	•	•	•	ELETTRODO	ELECTRODE	ELECTRODE PORCELAINE	ELEKTRODE	ELECTRODO		A
38	3012130	•	•	•	•	ELETTRODO	ELECTRODE	ELECTRODE PORCELAINE	ELEKTRODE	ELECTRODO		A
39	3003409	•	•	•	•	CAVALLOTTO	U BOLT	CAVALIER	BÜGELBOLZEN	SOPORTE FIJACION		
40	3012191	•	•	•	•	SUPPORTO	SUPPORT	SUPPORT	HALTER	CORCHETE		
41	3007166	•	•	•	•	GUARNIZIONE	SEAL	RONDELLE	FLANSCHDICHTUNG	JUNTA		B
42	3003864	•	•	•	•	RACCORDO	CONNECTOR	MAMELON	NIPPEL	RACORD		C
43	3003660	•	•	•	•	PRESSOSTATO GAS	GAS PRESSURE SWITCH	PRESSOSTAT GAZ	GAS DRUCKWÄCHTER	PRESOSTATO DE GAS		B
44	3006953	•	•	•	•	PRESA	SOCKET	PRISE	STECKBUCHSE	CONECTADOR		C
45	3003873	•	•	•	•	GRUPPO MISURAZIONE	TEST POINT	PRISE DE PRESSION	MESSNIPPEL	GRUPO TOMA DE PRESIÓN		
46	3003797	•	•	•	•	GRUPPO REGOLAZIONE	CONTROL DEVICE	GROUPE OBTURATION	DRUCKREGULIERUNG	GRUPO REGULACIÓN		C
47	3003838	•	•	•	•	FRONTONE	FONT PIECE	FACADE	VORDERTEIL	SOPORTE QUEMADOR		
48	3003803	•	•	•	•	SQUADRETTA	SQUARE	EQUERRE-SUPPORT	HALTER	ESQUADRA		
48	3003804	•	•	•	•	SQUADRETTA	SQUARE	EQUERRE-SUPPORT	HALTER	ESQUADRA		
49	3003806	•	•	•	•	OTTURATORE	SHUTTER	OBTURATEUR	SCHIEBER	OBTURADOR		C
50	3003811	•	•	•	•	IMBUTO FIAMMA	END CONE	EMBOUT GUEULARD	FLAMMENROHR	TUBO EXTREMO		B
50	3003812	•	•	•	•	IMBUTO FIAMMA	END CONE	EMBOUT GUEULARD	FLAMMENROHR	TUBO EXTREMO		B
51	3003817	•	•	•	•	SCHERMO	FLANGE GASKET	ECRAN THERMIQUE	KESSELFLANSCH-DICH- TUNG	JUNTA AISLANTE		A
52	3003893	•	•	•	•	GRUPPO MISURAZIONE	TEST POINT	PRISE DE PRESSION	MESSNIPPEL	GRUPO TOMA DE PRESIÓN		
53	3003875	•	•	•	•	QUADRANTE	GRADUATE SECTOR	SECTEUR GRADUE	SKALENSEGMENT	CUADRANTE		C
54	3003874	•	•	•	•	ALBERO MANICOTTO	BUTTERFLY VALVE SHAFT	AXE DE LA VANNE PAPILLON	SPINDEL GASDROSSEL	ALBERO COLLARÍN		
55	3003876	•	•	•	•	MANICOTTO	MANIFOLD	MANCHON	FLAMMKOPF MIT GASAN- SCHLUß	COLLARÍN		
56	3003878	•	•	•	•	INDICE	INDEX	REPERE	INDEXSTIFT	INDICE		
57	3005483	•	•	•	•	GUARNIZIONE	SEAL	RONDELLE	FLANSCHDICHTUNG	JUNTA		B
58	3006802	•	•	•	•	FLANGIA E GOMITO	FLANGE AND ELBOW	BRIDE ET COUDE	ANSCHLUSSFLANSCHGAS	BRIDA Y CODO		
59	3003780	•	•	•	•	PASSACAVO	CABLE GROMMET	PASSE CABLE	KABELDURCHFÜHRUNG	ANILLO PASACABLE		
60	3003829	•	•	•	•	GUSCIO	HALF-SHELL	COUVERCLE	HAUBE	CÂSCARA		
61	3003889	•	•	•	•	COLONNETTA	STUD	COLONNETTE	SCHRAUB BOLZEN	COLUMNITA		
62	3003888	•	•	•	•	DISTANZIALE	SPACER	ENTRETOISE	DISTANZSTÜCK	ESPACIADOR		
63	3003883	•	•	•	•	CUFFIA	DOME	PROTECTEUR	LUFTLEITBLECH	CAPUZÓN		
64	3006098	•	•	•	•	SNODO SFERICO	PIN JOINT	CHAPE A ROTULE	KUGELGELENK	ARTICOLACION ESFERICA		C
65	3003203	•	•	•	•	ANELLO	PISTON SEAL	JOINT TORIQUE	LIPPENDICHTUNG	JUNTA TORICA		B
66	3003881	•	•	•	•	TIRANTE	TIE ROD	TIRANT	GESTÄNGE	TIRANTE		C
67	3012062	•	•	•	•	CAMMA COMPLETA	CAM ASSEMBLY	CAME COMPLETE	VERBUNDREGLER	EXCÉNTRICO COMPLETO		
68	3012084	•	•	•	•	ALBERO CAMMA	CAM-HOLDER SHAFT	PIVOT DE LA CAME	NOCKENWELLE	ARBORILLO EXCÉNTRICO		

N.	COD.	3781622	3781623 *	3781682	3781683 *	DESCRIZIONE	DESCRIPTION	DESCRIPTION	BESCHREIBUNG	DENOMINACION	MATRICOLA BRUCIATORE	**
											BURNER SERIAL NUMBER	
69	3012085	•	•	•	•	GRUPPO SERRANDA ARIA	AIR DAMPER ASSEMBLY	GROUPE VOLET AIR	LUFTREGULIERUNG	CONJUNTO REGISTRO AIRE		
70	3013783	•	•	•	•	SUPPORTO	SUPPORT	SUPPORT	HALTER	CORCHETE		
71	3012885	•	•	•	•	SERVOMOTORE	SERVOMOTOR	SERVOMOTEUR	STELLANTRIEB	SERVOMOTOR		B
72	3003784	•	•	•	•	MORSETTIERA	TERMINAL BOARD	BORNIER	STECKSOCKEL	REGLETA DE CONEXIÓN		
73	3007434	•	•	•	•	PRESA 5 POLI	5 POLE SOCKET	PRISE 5 PÔLES	STECKERBUCHSE 5 POLE	CONECTOR HEMBRA DE 5 CONTACTOS		C
74	3007589	•	•	•	•	SPINA 5 POLI	5 PIN PLUG	FICHE 5 PÔLES	5-POLIGER STECKER	CONECTOR MACHO DE 5 CONTACTOS		A
75	3006948	•	•	•	•	SPINA 4 POLI	4 PIN PLUG	FICHE 4 PÔLES	6-POLIGER STECKER	CONECTOR MACHO DE 4 CONTACTOS		A
76	3006937	•	•	•	•	SPINA 7 POLI	7 PIN PLUG	FICHE 7 PÔLES	7-POLIGER STECKER	CONECTOR MACHO DE 7 CONTACTOS		A
77	3006949	•	•	•	•	PRESA 4 POLI	4 POLE SOCKET	PRISE À 4 PÔLES	4-POLIGE STECKDOSE	CONECTOR HEMBRA DE 4 CONTACTOS		C
78	3006938	•	•	•	•	PRESA 7 POLI	7 POLE SOCKET	PRISE À 7 PÔLES	7-POLIGE STECKDOSE	CONECTOR HEMBRA DE 7 CONTACTOS		C
79	3012842	•	•	•	•	RELÈ	RELAY	RELAIS	RELAIS	RELÉ		C
80	3012841	•	•	•	•	ZOCCOLO	CONTROL BOX BASE	SOCLE	SOCKEL	ZOCALO		
81	3013813	•	•	•	•	MORSETTIERA	TERMINAL BOARD	BORNIER	STECKSOCKEL	REGLETA DE CONEXIÓN		
82	3013202	•	•	•	•	PRESA + SPINA 6 POLI	6 POLE SOCKET + PIN PLUG	PRISE + FICHE À 6 PÔLES	6-POLIGE STECKDOSE + STECKER	CONECTOR HEMBRA + MACHO DE 6 CONTACTOS		

*

Versione Testa Lunga - Long Combustion Head Version - Version Tête Longue - Langer Brennkopf Ausführung - Versión alargado de tubo llama

**

RICAMBI CONSIGLIATI - ADVISED PARTS - RECHANGE CONSEIL - EMPFOHLENE ERSATZTEILE - RECAMBIOS ACONSEJADOS

A = Ricambi per dotazione minima - Spare parts for minimum fittings - Pièces détachées pour équipement minimum - Ersatzteile für minimale Ausstattung - Recambios para equipamiento mínimo

A+B = Ricambi per dotazione base di sicurezza - Spare parts for basic safety fittings - Pièces détachées pour équipement standard de sécurité - Ersatzteile für Sicherheitsgrundausrüstung - Recambios para equipamiento básico de seguridad

A+B+C = Ricambi per dotazione estesa di sicurezza - Spare parts for extended safety fittings - Pièces détachées pour équipement complet de sécurité - Ersatzteile für erweiterte Sicherheitsausstattung - Recambios para equipamiento general de seguridad

RIELLO

RIELLO S.p.A.
I-37045 Legnago (VR)
Tel.: +39.0442.630111
[http:// www.riello.it](http://www.riello.it)
[http:// www.riello.com](http://www.riello.com)