

- I** **Bruciatori di gasolio**
- GB** **Gas oil burners**
- F** **Brûleurs fioul domestiques**
- D** **Öl-Gebläsebrenner**
- E** **Quemadores de gasóleo**

Funzionamento monostadio
One stage operation
Fonctionnement à 1 allure
Einstufiger Betrieb
Funcionamiento a 1 llama

| CODICE - CODE CÓDIGO | MODELLO - MODEL - MODELE MODELL - MODELO | TIPO - TYPE - TYP |
|---------------------------------|---|--------------------------|
| 20056757 | 26491 COCINEO 5020 | 744T1K |
| 20056758 | 26492 COCINEO 5030 | 744T2K |

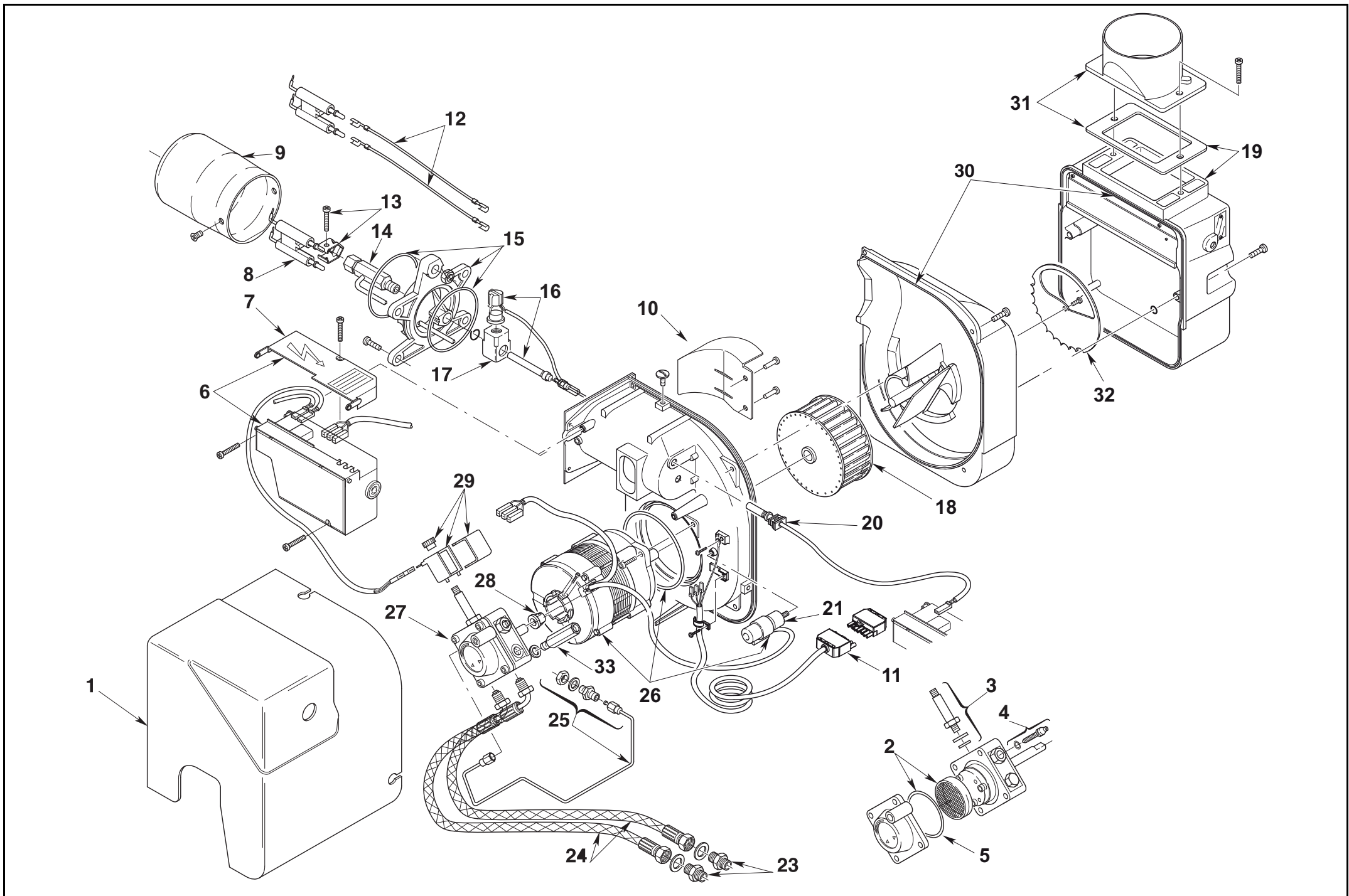

| N. | COD. | 20056757 | 20056758 | DESCRIZIONE | DESCRIPTION | DESCRIPTION | BESCHREIBUNG | DENOMINACION | MATRICOLA BRUCIATORE BURNER SERIAL NUMBER MATRICULE BRULEUR BRENNER KENN-NUMMER MATRICULA QUEMADÓRES | * |
|----|----------|----------|----------|--------------------------------|-----------------------|------------------------------|--------------------------------|---|--|---|
| | | | | | | | | | | |
| 1 | 3002422 | • | • | COFANO | COVER | CAPOT | BRENNERHAUBE | ENVOLVENTE | | B |
| 2 | 3020436 | • | • | FILTRO - ANELLO OR | FILTER - O - RING | FILTRE - JOINT TORIQUE | FILTER - O-RING DICHTUNG | FILTRO - JUNTA TÓRICA | | A |
| 3 | 20089757 | • | • | VALVOLA | NEEDLE VALVE | VANNE MAGNETIQUE | MAGNETVENTIL KÖRPER | VÁLVULA | | B |
| 4 | 3008651 | • | • | REGOLATORE | REGULATOR | REGULATEUR PRESSION POMPE | DRUCKREGULIERSCHRAUBE | REGULADOR BOMBA | | |
| 5 | 3007175 | • | • | ANELLO OR | O-RING | JOINT TORIQUE | O - RING-DICHTUNG | JUNTA TÓRICA | | A |
| 6 | 3008652 | • | • | APPARECCHIATURA | CONTROL BOX | BOÎTE DE CONTRÔLE | STEUERGERÄT | CAJA DE CONTROL | | B |
| 7 | 3008649 | • | • | PROTEZIONE | PROTECTION | PROTECTION | DECKEL | PROTECCIÓN | | |
| 8 | 3007513 | • | • | GRUPPO ELETTRODI | ELECTRODE ASSEMBLY | GROUPE ELECTRODES | ELEKTRODENBLOCK | ELECTRODOS | | |
| 9 | 3002507 | • | | BOCCAGLIO | BLAST TUBE | GUEULARD | FLAMMROHR | TUBO LLAMA | | B |
| 9 | 3002423 | | • | BOCCAGLIO | BLAST TUBE | GUEULARD | FLAMMROHR | TUBO LLAMA | | B |
| 10 | 3020263 | • | • | PARATIA | BULKHEAD | CLOISON | VERSCHLAG | MAMPARA | | |
| 11 | 20068894 | • | • | COLLEGAMENTO SPINA A 5 POLI | 5 PIN PLUG CONNECTION | CONNEXION FICHE À 5 PÔLES | ANSCHLUSS 5-POLIGER STECKER | CONEXIÓN CONECTOR MACHO DE 5 CONTACTOS | | A |
| 12 | 3008794 | • | • | COLLEGAMENTO A.T. | HIGH VOLTAGE LEAD | CABLE HAUTE TENSION | KABEL ZÜNDELEKTRODEN | CABLES ELECTRODOS | | A |
| 13 | 3006552 | • | • | FASCETTA | ELECTRODE BRACKET | SUPPORT ELECTRODES | ELECTRODEN HALTERUNG | SOPORTE ELECTRODOS | | |
| 14 | 3008855 | • | • | PORTAUGELLO | NOZZLE HOLDER | PORTE-GICLEUR | DÜSENSTOCK | PORTABOQUILLA | | C |
| 15 | 3008845 | • | • | COLLARE | COLLAR | COLLIER | BRENNERFLANSCH INNEN | COLLARÍN | | |
| 16 | 20073720 | • | • | GRUPPO RISCALDATORE | HEATER ASSEMBLY | ENSEMBLE RECHAUFFEUR | VORWÄRMERSATZ | JUNTO CALENTADOR | | |
| 17 | 3008856 | • | • | RACCORDO | CONNECTOR | MAMELON | ANSCHLUßNIPPEL | RACORD | | A |
| 18 | 3005788 | • | • | GIRANTE | FAN | TURBINE | GEBLÄSERAD | TURBINA | | C |
| 19 | 3008647 | • | • | GRUPPO SERRANDA ARIA | AIR DAMPER ASSEMBLY | SYSTEME REGLAGE D'AIR | LUFTREGULIERUNG | REG. REGISTRO DEL AIRE | | C |
| 20 | 20193432 | • | • | SENSORE FIAMMA | FLAME SENSOR | CAPTEUR FLAMME | FLAMMENFÜHLER | SENSOR LLAMA | | |
| 21 | 20071576 | • | • | CONDENSATORE 4,5 µF | CAPACITOR 4.5 µF | CONDENSATEUR 4,5 µF | KONDENSATOR 4,5 µF | CONDENSADOR 4,5 µF | | B |
| 23 | 3009046 | • | • | RACCORDO | CONNECTOR | MAMELON | ANSCHLUßNIPPEL | RACORD | | A |
| 24 | 20022603 | • | • | TUBO OLIO | OIL TUBE | TUYAU FIOUL | ÖLRÖHRCHEN | TUBO ACEITE | | C |
| 25 | 3008842 | • | • | RACCORDO E TUBETTO | CONNECTOR AND TUBE | MAMELON ET TUYAU | LUFTSCHLAUCH | RACORD - TUBO | | |
| 26 | 20071577 | • | • | MOTORE + CONDENSAT. | MOTOR + CAPACITOR | MOTEUR + CONDENSAT. | MOTOR + KONDENSATOR | MOTOR + CONDENSADOR | | |
| 27 | 20086008 | • | • | POMPA | PUMP | POMPE | ÖLPUMPE | BOMBA | | |
| 28 | 3000443 | • | • | GIUNTO | JOINT | ACCOUPLLEMENT | PUMPENKUPPLUNG | ACOPLAMIENTO | | A |
| 29 | 3008648 | • | • | BOBINA | COIL | BOBINE V. M. | MAGNETVENTIL - SPULE | BOBINA | | |
| 30 | 3008878R | • | • | KIT GUARNIZIONI | KIT SEALS | KIT JOINTS | DICHTUNG ERSATZ | KIT JUNTAS | | C |
| 31 | 3020281 | • | • | PRESA ARIA BF | BF AIR INTAKE | PRISE D'AIR BF | LUFTÖFFNUNG BF | TOMA AIRE BF | | C |
| 32 | 20026386 | • | | SERRANDA ARIA | AIR DAMPER | VOLET D'AIR | LUFTKLAPPE | REGISTRO DEL AIRE | | A |

| N. | COD. | 20056757 | 20056758 | DESCRIZIONE | DESCRIPTION | DESCRIPTION | BESCHREIBUNG | DENOMINACION | MATRICOLA BRUCIATORE BURNER SERIAL NUMBER MATRICULE BRULEUR BRENNER KENN-NUMMER MATRICULA QUEMADÓRES | * |
|----|---------|----------|----------|-------------|-------------|-------------|--------------------|--------------|--|---|
| 33 | 3008876 | • | • | PROLUNGA | EXTENSION | EXTENSION | VERLÄNGERUNGSSTÜCK | EXTENSIÓN | | |

*

RICAMBI CONSIGLIATI - ADVISED PARTS - RECHANGE CONSEIL - EMPFOHLENE ERSATZTEILE - RECAMBIO ACONSEJADOS

A = Ricambi per dotazione minima - Spare parts for minimum fittings - Pièces détachées pour équipement minimum - Ersatzteile für minimale Ausstattung - Recambios para equipamiento mínimo

A+B = Ricambi per dotazione base di sicurezza - Spare parts for basic safety fittings - Pièces détachées pour équipement standard de sécurité - Ersatzteile für Sicherheitsgrundausrüstung - Recambios para equipamiento básico de seguridad

A+B+C = Ricambi per dotazione estesa di sicurezza - Spare parts for extended safety fittings - Pièces détachées pour équipement complet de sécurité - Ersatzteile für erweiterte Sicherheitsausstattung - Recambios para equipamiento general de seguridad